

大型張ブロック (美山擬石)



 共和コンクリート工業株式会社

北陸支店

規格諸元

平型

2A形

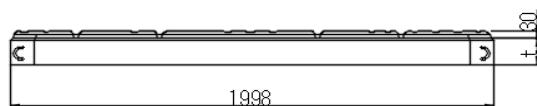
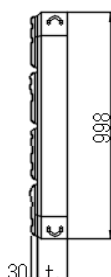
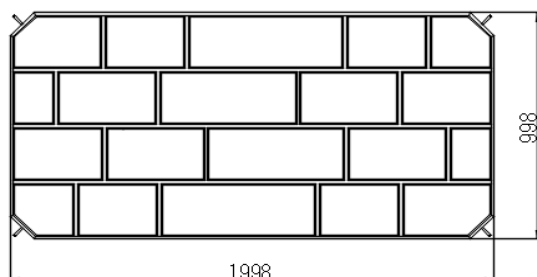

A形

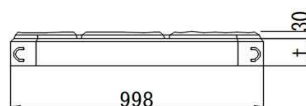
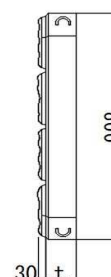
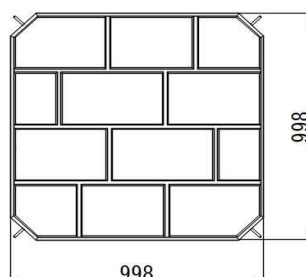

B形

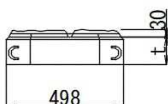
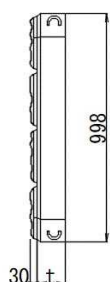
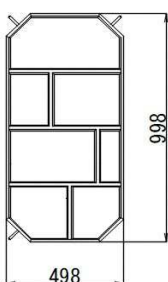

C形

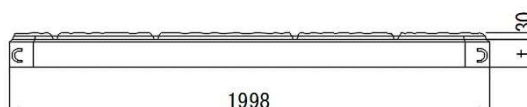
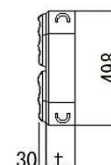
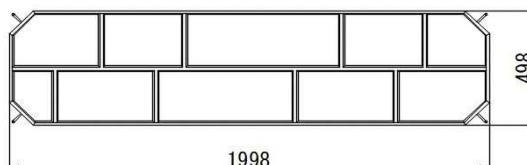

D形

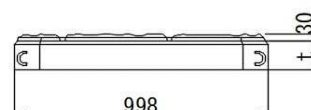
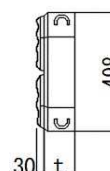
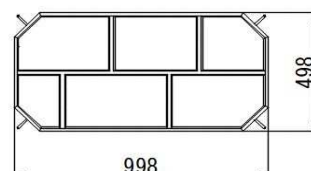

呼び名		規格寸法 mm	参考質量 kg/個	充填Co m ³ /個	連結金具 個/m ²
t=120	2A形	1998×998×120	635	0.0022	0.62
	A形	998×998×120	309		-
	B形	498×998×120	151		-
	C形	1998×498×120	310		-
	D形	998×498×120	151		-
t=150	2A形	1998×998×150	771	0.0028	0.62
	A形	998×998×150	376		-
	B形	498×998×150	183		-
	C形	1998×498×150	377		-
	D形	998×498×150	218		-

標準断面図

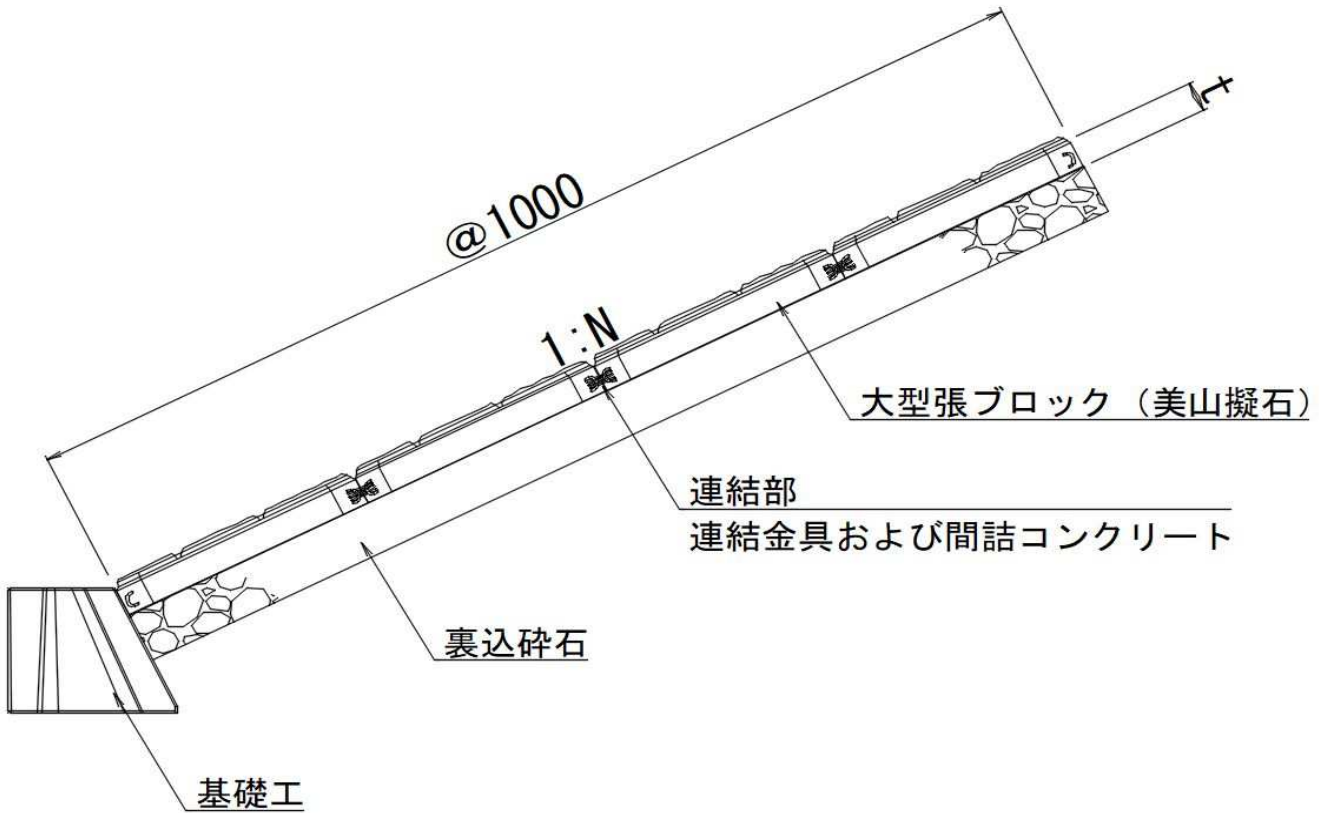

連結部詳細図

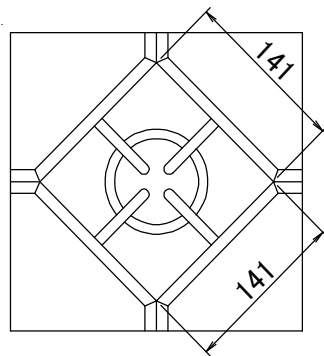

A-A断面図

連結金具

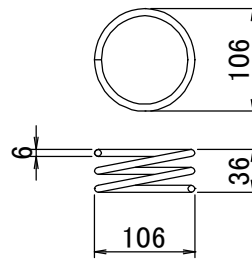

材質: 亜鉛めっき鋼線・亜鉛塗鉄線
(引張強さ590N/mm²以上)
本連結工法は弊社の特許工法です。

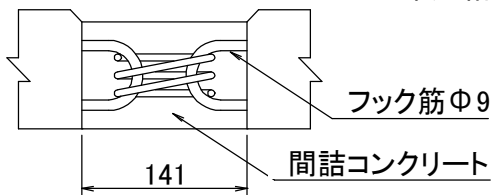

大型張ブロック（美山擬石）施工要領

1

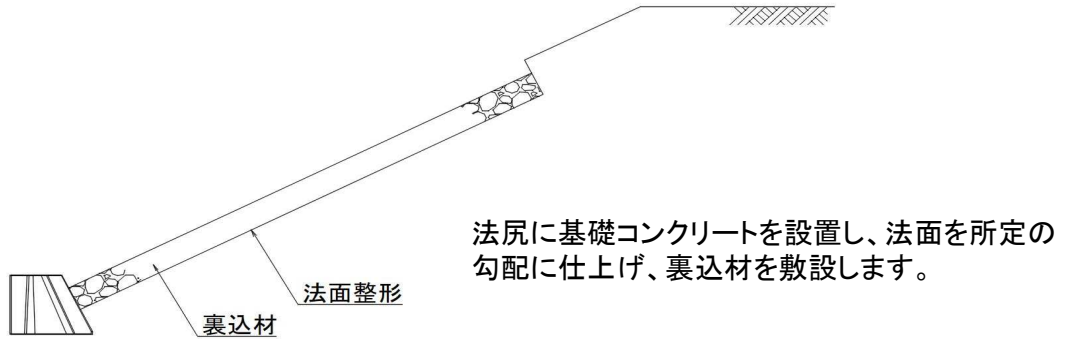

2

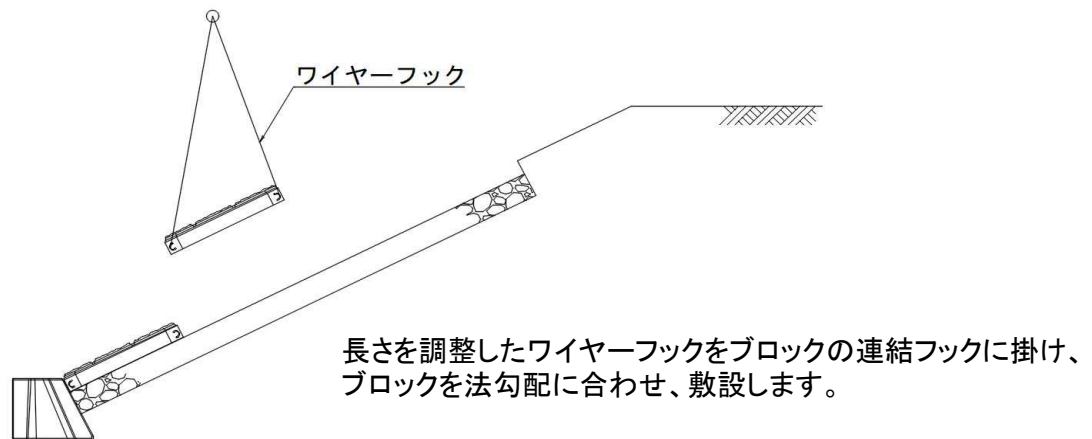

3

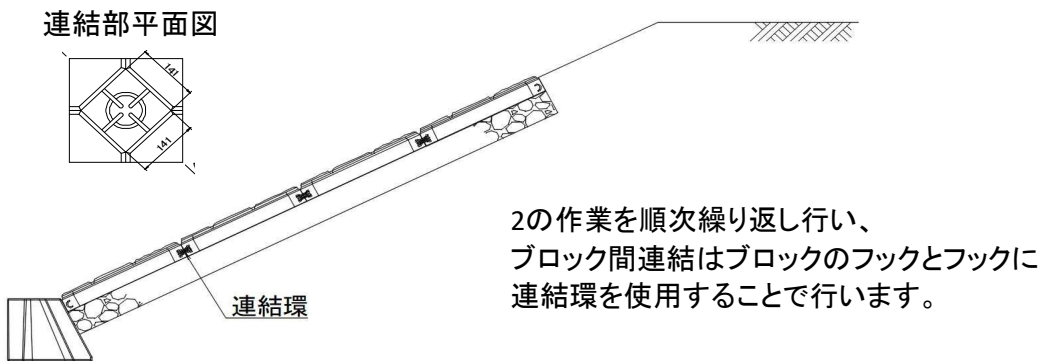

4

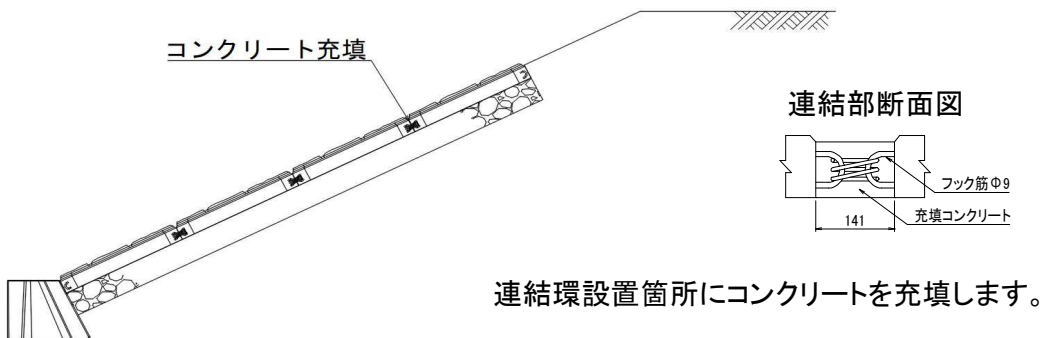

施工写真



施工写真



施工写真



証明書

全協テ証第 0072 号

テクスチャー証明書

共和コンクリート工業株式会社 殿

貴社より依頼を受けた「美山（張）」の輝度の標準偏差（平均）は、次の通りであることを証明します。

輝度の標準偏差（平均） 16



製品名 : 美山（張）
規格寸法 : 縦 998mm×横 998mm
製造日 : 2017年10月18日
撮影日時 : 2017年11月13日 午後2時56分
撮影時天候 : 晴れ
撮影時照度 : 42,700lx
撮影機材 : FUJIFILM FINEPIX F770EXR
備考 :

平成 29 年 12 月 7 日

公益社団法人 全国土木コンクリートブロック協会
会長 本 富 大 士

全協明証第 2117 号

明度証明書

共和コンクリート工業株式会社 殿

貴社より依頼を受けた「美山（張（コブ出し）」の平均明度は、次の通りであることを証明します。

平均明度 5.5



製品名 : 美山（張（コブ出し））
規格寸法 : 縦 998mm×横 998mm
製造工場 : 共和コンクリート工業株式会社 下妻工場
製造日 : 2024年11月13日
撮影場所 : 共和コンクリート工業株式会社 常北工場
撮影日時 : 2024年12月6日 午後1時22分
撮影時天候 : 晴れ
撮影時照度 : 50,100 lx
撮影機材 : Nikon COOLPIX L30
備考 : ブロック単体明度 5.5

令和 6 年 12 月 12 日

公益社団法人 全国土木コンクリートブロック協会
会長 北 村 匡

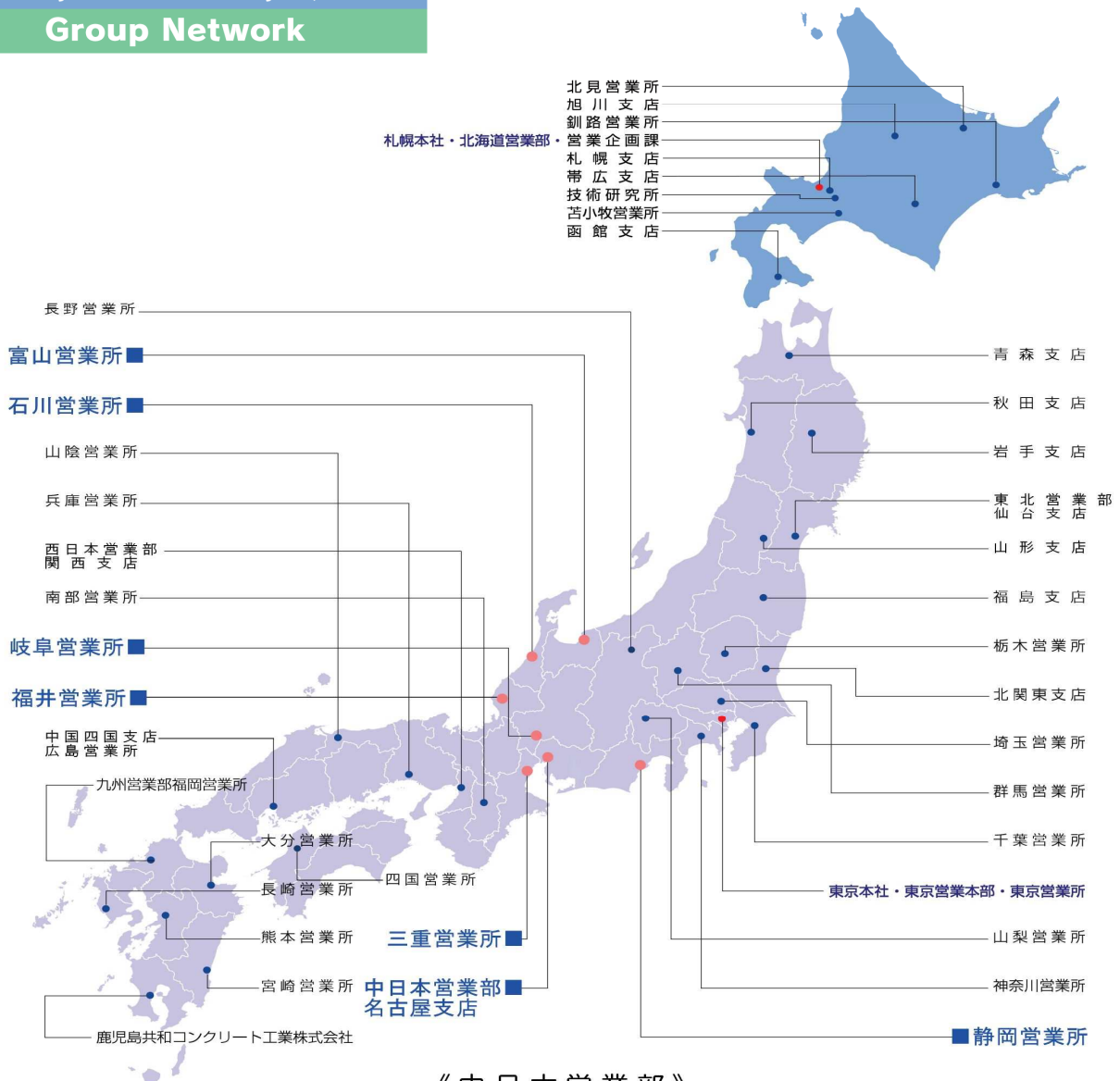

《中日本営業部》

- 名古屋支店
〒450-0003 名古屋市中村区名駅南1-16-28 EDGE名駅 2F
TEL:052-582-7091 FAX:052-551-0815
- 三重営業所
〒510-0971 四日市市南小松町2710
TEL:059-328-1523 FAX:059-328-1713
- 岐阜営業所
〒500-8286 岐阜市西鶉1-31 ZOAビル 2F
TEL:058-273-9108 FAX:058-273-9089
- 静岡営業所
〒420-0837 静岡市葵区日出町10-15 エス・ティ・ティビル5F
TEL:054-250-8333 FAX:054-250-8485
- 北陸支店・富山営業所
〒939-0256 射水市広上1418
TEL:0766-52-0463 FAX:0766-52-3845
- 福井営業所
〒916-0017 鯖江市神明町3丁目3番5号
TEL:0778-42-6873 FAX:0778-42-6874
- 石川営業所
〒920-8202 金沢市西都2-40 吉原ビル2F
TEL:076-204-7520 FAX:076-204-7521